

## NB TVS S - Nepřímotopný se 2 výměníky, stojaté provedení

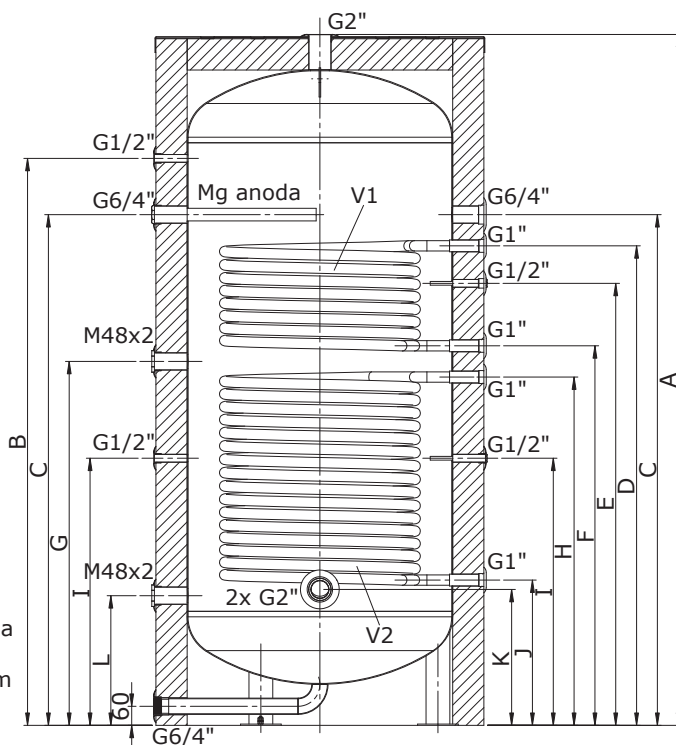

- Pro přípravu a ohřev teplé užitkové vody
- Nepřímý ohřev dvěma trubkovými výměníky pomocí dvou zdrojů tepla (kotel na tuhá paliva, plynový kotel, solární systém)
- Nádrž je dodávána včetně vysoce kvalitní izolace SYMBIO 100 mm
- Možnost instalace elektrického topného tělesa do hrdla M48x2
- Magnesiumová anodová ochrana je součástí nádrže



Typ nádrže	NB TVS 750 S	NB TVS 850 S	NB TVS 1000 S
<b>Materiál (nádrž/V1/V2)</b>	nerez AISI 316L / nerez AISI 316L / nerez AISI 316L		
<b>Max. pr. tlak (nádrž/V1/V2) [bar]</b>	10 / 10 / 10		
<b>Max. pr. tep. (nádrž / V1/V2) [°C]</b>	100 / 110 / 110		
<b>Teplosm. plocha V1/V2 [m<sup>2</sup>]</b>	2,3 / 3,0	2,3 / 3,0	2,3 / 4,5
<b>Výkon ohřevu V1/V2 [kW]*</b>	65 / 74	65 / 74	65 / 92
<b>Doba ohřevu V1/V2 [min]*</b>	33 / 29	38 / 34	47 / 33
<b>Tloušťka izolace / délka hrdel [mm]</b>	100 / 105		
<b>Teplotní ztráta s izolací za 24 h [°C]</b>	3	2,5	2,5
<b>Statická ztráta s izolací [W]</b>	96	108	121
<b>Záruční doba</b>	5 let		

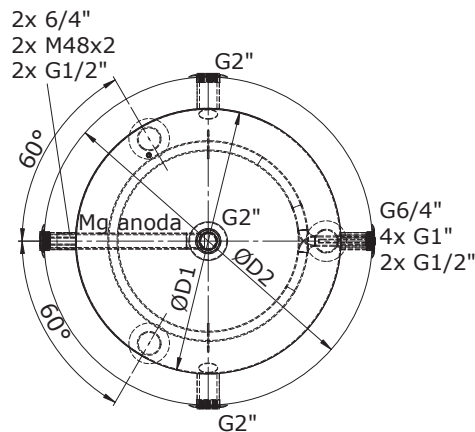

\*Pozn.: Měřeno při teplotě topné vody 80 °C a průtoku 2,5 m<sup>3</sup>/h. Jedná se o ohřev média z 10 °C na 55 °C.

Typ nádrže		NB TVS 750 S	NB TVS 850 S	NB TVS 1000 S
<b>Objednávací kód</b>		<b>281075</b>	<b>281085</b>	<b>281100</b>
<b>Celkový objem</b>	<b>V [L]</b>	694	815	988
<b>Průměr bez izolace</b>	<b>ØD<sub>1</sub> [mm]</b>	790	790	850
<b>Průměr s izolací</b>	<b>ØD<sub>2</sub> [mm]</b>	990	990	1 050
<b>Celková výška</b>	<b>A [mm]</b>	1 840	2 090	2 210
	<b>B [mm]</b>	1 505	1 755	1 815
	<b>C [mm]</b>	1 405	1 405	1 635
	<b>D [mm]</b>	1 305	1 305	1 535
	<b>E [mm]</b>	1 185	1 185	1 415
	<b>F [mm]</b>	985	985	1 215
	<b>G [mm]</b>	935	935	1 165
	<b>H [mm]</b>	885	885	1 115
	<b>I [mm]</b>	725	725	855
	<b>J [mm]</b>	405	405	465
	<b>K [mm]</b>	375	375	435
	<b>L [mm]</b>	355	355	415
<b>Hmotnost vč. izolace</b>	<b>m [kg]</b>	147	161	181