

NB TCE - Nerezový zásobníkový ohřivač vody kombinovaný, 200 - 500 litrů

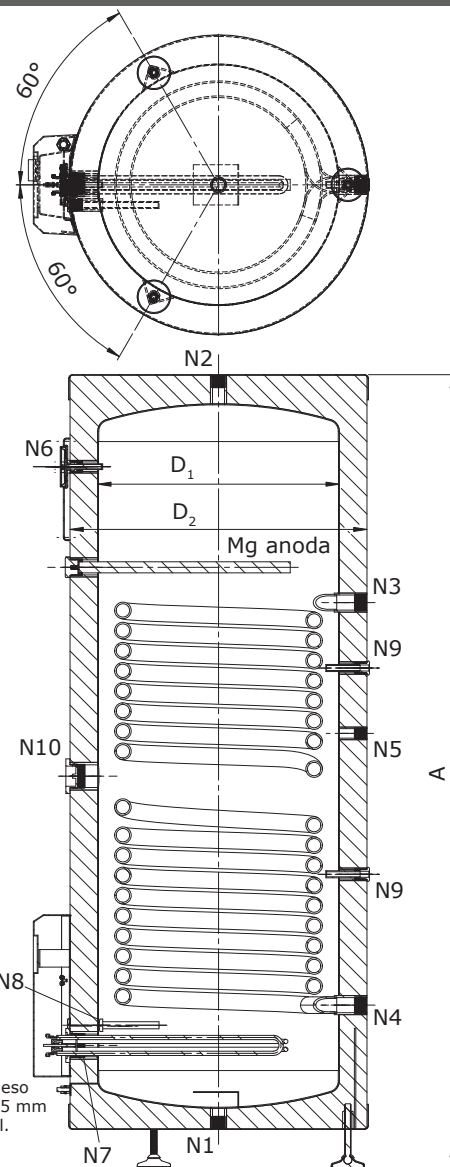

Technická specifikace:

- Mat. nádoby: nerez AISI 316 L
- Izolace ohřivače: tvrzená PUR pěna (nesnímatelná)
- Max. provozní tlak ohřivače: 1,0 MPa (PN10)
- Max. provozní teplota ohřivače: 90 °C
- Doporučená provozní teplota TUV: 60 °C
- Mat. výměníku: vlnitá trubka nerez AISI 316 L
- Teplosměnná plocha výměníku: viz parametry ohřivače
- Max. provozní tlak výměníku: 1,0 MPa (PN10)
- Max. provozní teplota výměníku: 110 °C
- Elektroohřev: 2,4 kW / 3x230 V~ / 1-f termostat
4,5 - 6 kW / 3x230 V~ / 1-f termostat
- **Záruční doba: 10 let**
- objem: 200 - 500 litrů
- síla izolace: 50 - 57 mm
- PVC obal šedý, plastové kryty černé
- topný systém s nuceným oběhem pomocí čerpadla
- elektroohřev včetně regulace
- elektrické krytí IP-45
- kulatý stonkový teploměr 0 - 120 °C
- tři stavitelné nohy
- závit všech přípojovacích hrdel vnitřní
- Mg anodová ochrana - objem 200-300 litrů: G1"/Ø22
- objem 400-500 litrů: G¾"/Ø33

- N1 - vstup studené vody G1"
- N2 - výstup teplé vody G1"
- N3 - vstup vnější zdroj G1"
- N4 - výstup vnější zdroj G1"
- N5 - cirkulační hrdlo G¾"
- N6 - teploměr G½"
- N7 - hrdlo M48x2 pro el. topné těleso
- N8, N9 - hrdlo G½" + jímka 14x1,5 mm
- N10 - hrdlo M48x2 pro přídavné el. topné těleso + zátku

Parametry ohřivače:

Typ ohřivače	NB TCE 200 S	NB TCE 250 S	NB TCE 300 S	NB TCE 400 S	NB TCE 500 S
Objednací kód	291020	291025	291030	291040	291050
Užitný objem [L]	188	228	271	383	447
A [mm] - výška ohřivače	1 330	1 580	1 830	1 705	1 955
D ₁ [mm] - průměr nádoby	480	480	480	600	600
D ₂ [mm] - vnější průměr ohřivače	595	595	595	700	700
Hmotnost prázdného ohřivače [kg]	56	65	74	98	112
Teplosměnná plocha výměníku DN25 [m ²]	2,0	3,0	3,5	4,0	5,5
Výkon ohřevu 15/55 °C při průtoku 1,5 m ³ /h a teplotě TV 60 °C [kW]	18	23	25	27	30
Doba ohřevu 15/55 °C při průtoku 1,5 m ³ /h a teplotě TV 60 °C [min]	29	28	30	40	41
Teplotní spád výměníku [°C]	60/49	60/47	60/46	60/44	60/42
Tlaková ztráta výměníku při průtoku 1,5 m ³ /h [kPa]	20	30	35	38	47
Příkon elektrického topného tělesa [kW]	2,4	4,5	4,5	6,0	6,0
Nastavení teploty termostatu [°C]	60	60	60	60	60
Doba elektroohřevu vody 15/60 °C [h]	4,5	2,75	3,25	3,5	4,25
Teplotní ztráta izolace za 24 hodin [°C]	7	7	6,5	5	5
Třída energetické účinnosti ohřivače	C	C	C	C	C

Pozn.: Kóty rozmístění přípojovacích hrdel viz Návod na montáž, obsluhu a údržbu